

試験片の形状

●フレア溶接継手

[D10～D19]

※曲げ加工無しで試験可能です。

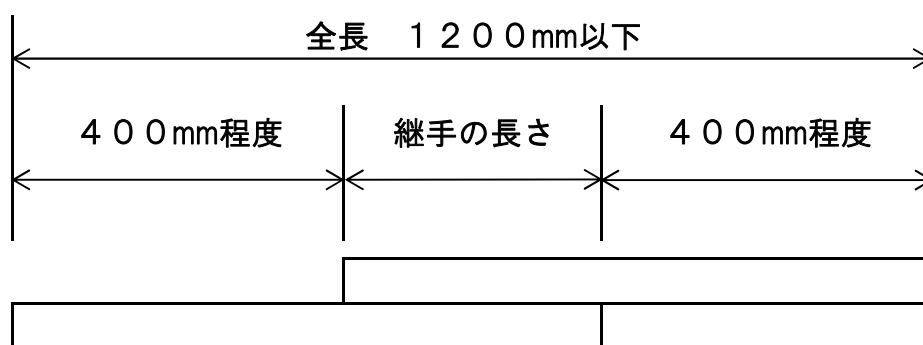

[D22～D38]

※鉄筋の軸が一致するよう曲げ加工が必要となります。

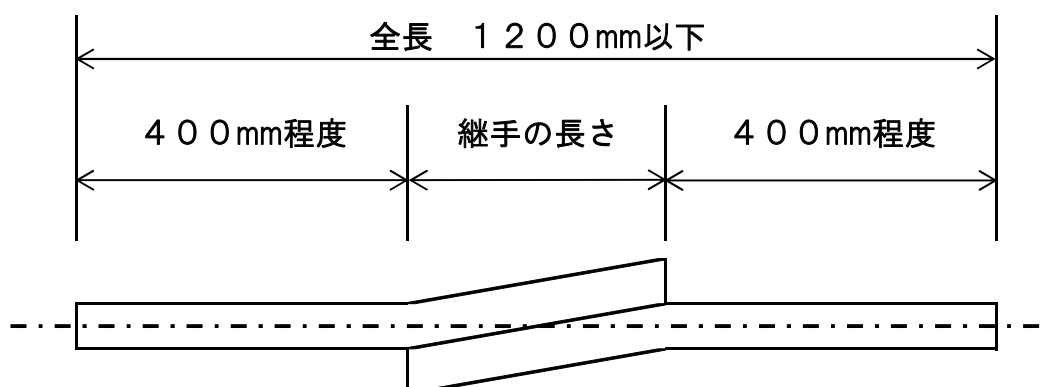

●機械式継手

[D10～D38]

